

SG 50 COD.104002

**Gruetta a braccio snodato
montata su colonna**

LISTA COMPONENTI SG50

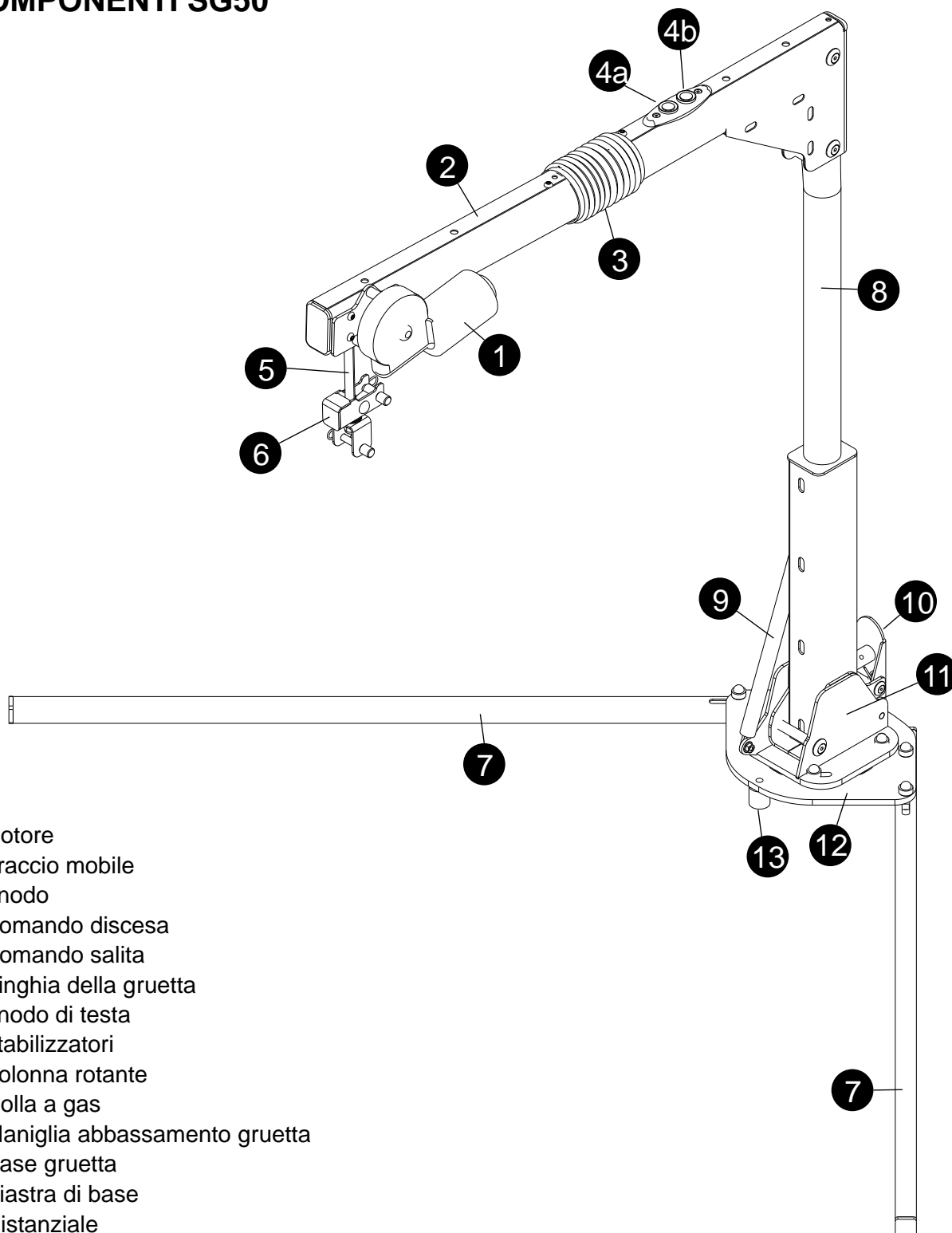

- 1 Motore
- 2 Braccio mobile
- 3 Snodo
- 4a Comando discesa
- 4b Comando salita
- 5 Cinghia della grueta
- 6 Snodo di testa
- 7 Stabilizzatori
- 8 Colonna rotante
- 9 Molla a gas
- 10 Maniglia abbassamento grueta
- 11 Base grueta
- 12 Piastra di base
- 13 Distanziale

CARATTERISTICHE TECNICHE

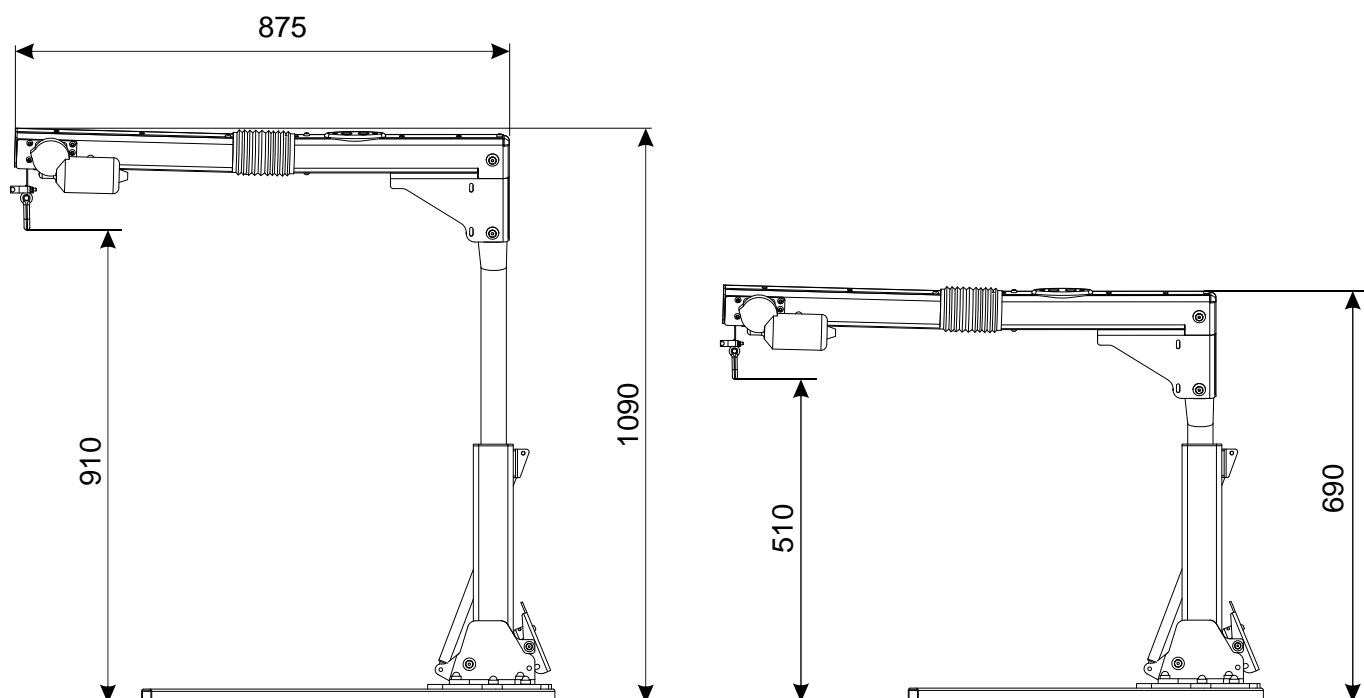

Caratteristiche tecniche

Altezza max	mm	1000
Altezza min	mm	735
Estensione cinghia max	mm	1260
Carico di lavoro sicuro	kg	50

Dettaglio posizionamento motoriduttori e microinterruttori

